



**MINICAM24**

**РУКОВОДСТВО ПОЛЬЗОВАТЕЛЯ**

**Умный биометрический дверной  
замок Ramfor F7 pro**



## СОДЕРЖАНИЕ

<b>1. Характеристики .....</b>	<b>3</b>
<b>2. Об устройстве .....</b>	<b>3</b>
<b>3. Установка внутренней части .....</b>	<b>4</b>
<b>4. Установка внешней части.....</b>	<b>4</b>
<b>5. Приложение .....</b>	<b>4</b>
<b>6. Подключение к устройству .....</b>	<b>5</b>
<b>7. Подключение к сети .....</b>	<b>5</b>
<b>8. Использование приложения «Тигуа» для блокировки двери .....</b>	<b>6</b>
<b>9. Функция дистанционного открытия двери .....</b>	<b>6</b>
<b>10. Функция временного пароля на 5 минут.....</b>	<b>6</b>
<b>11. Управление пользователями.....</b>	<b>7</b>
<b>12. Гарантийное обслуживание неисправного товара .....</b>	<b>7</b>
Товар надлежащего качества .....	9
Товар ненадлежащего качества .....	9

## 1. Характеристики

Батарея	4 щелочные батареи № 5
Рабочая температура	-20°C ~ 60°C
Дополнительный язык	Китайский, Английский, Арабский, Португальский, Тайский, Испанский, Вьетнамский, Французский и т.д.
Рабочая влажность	15%RH-90%RH
Аварийное питание	5 В (Micro USB)
FRR	<0,01%
Рабочий ток	250 мА
Модуль отпечатков пальцев	FPC
Размеры замка	280*66 мм

## 2. Об устройстве

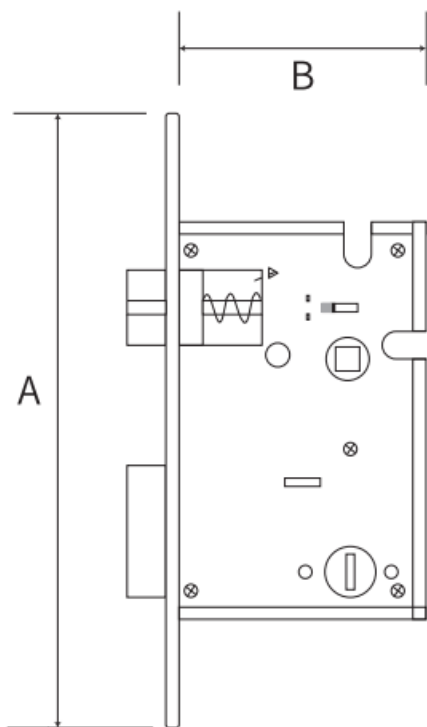
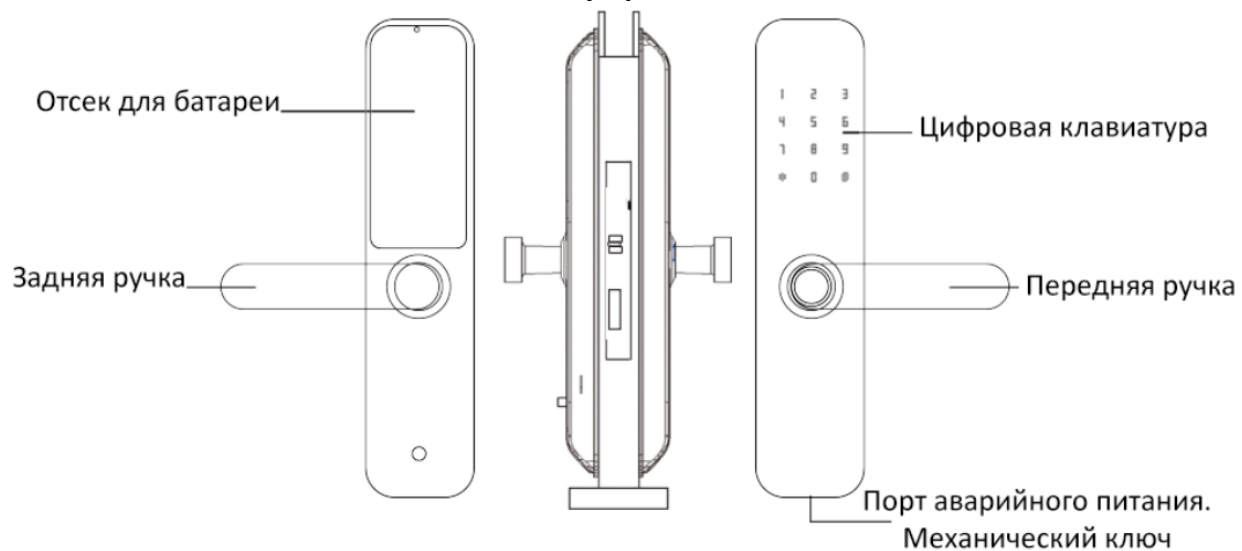

Метрика, мм.

A	125	147	160	170
B	24	24	24	24

### 3. Установка внутренней части

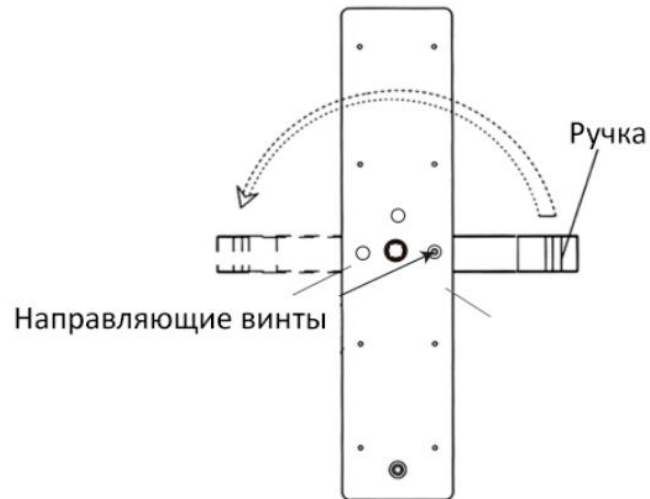

1. Ослабьте винт;
2. Поверните ручку до показанной пунктирной линии. Затяните направляющие винты;
3. Вставьте в квадратное отверстие направляющий винт до конца.

### 4. Установка внешней части

1. Ослабьте винт;
2. Поверните ручку до показанной пунктирной линии. Затяните направляющие винты;

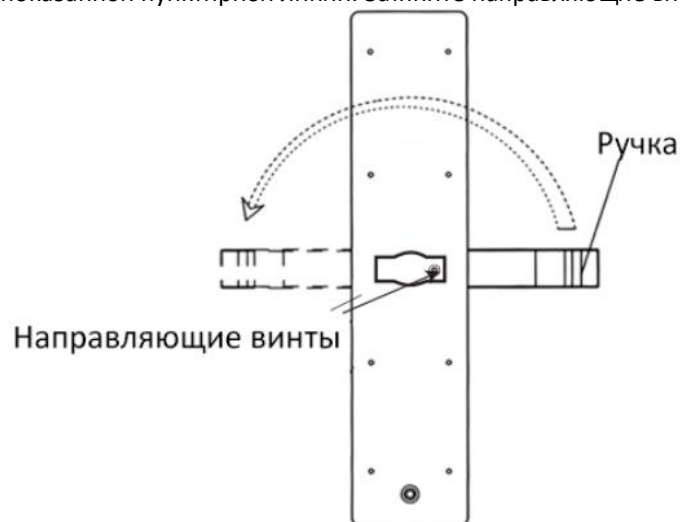

### 5. Приложение

Отсканируйте QR-code для установки приложения:



Уведомление о сообщении:

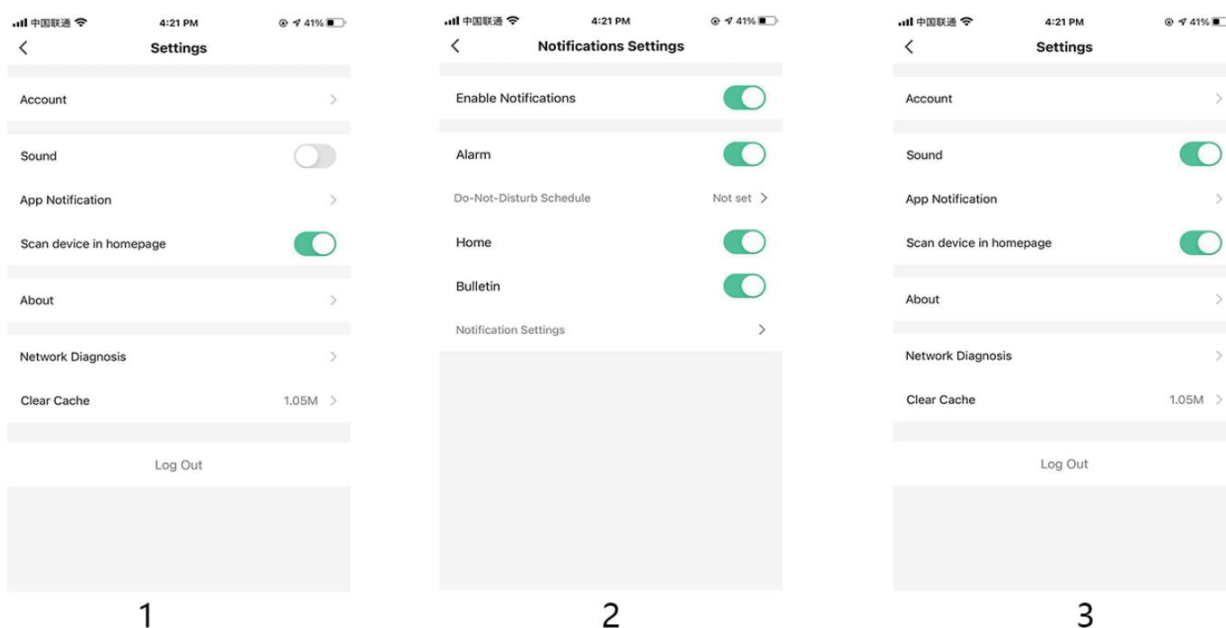

## 6. Подключение к устройству

1. Модуль «Туяа» будет заблокирован в ситуации отсутствия питания от батареи. В этом случае установите модуль Туяа WIFI;
2. После установки батареи нажмите кнопку «SET» на 5 секунд и отпустите кнопку «SET» после того, как услышите два последовательных звуковых сигнала;
3. Настройте доступ администратора, нажмите «\*» + «#» чтобы войти в администратора и войти в группу цифровых администраторов. Нажмите \*, чтобы выйти из управления.

## 7. Подключение к сети

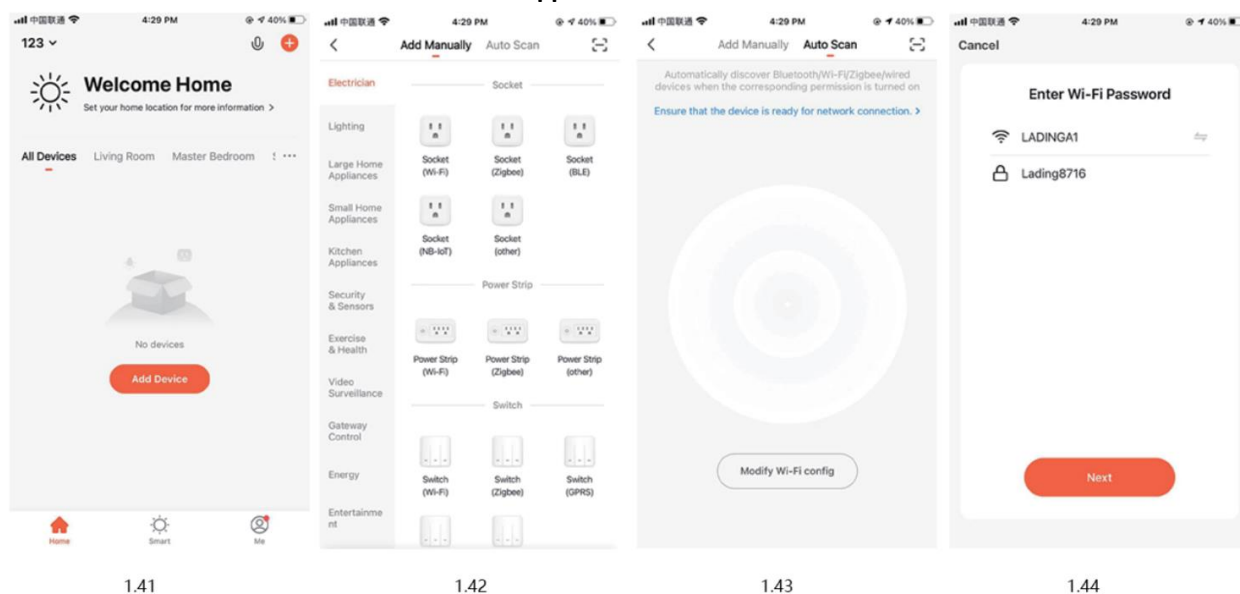

Нажмите «Добавить» (есть два режима): ручное добавление и автоматическое обнаружение, предлагается выбрать автоматическое обнаружение (как показано на рисунке 1.42), после входа в режим автоматического обнаружения (как показано на рисунке 1.43), нужно обратить внимание на изменение нижней конфигурации Wi-Fi, нажмите, чтобы ввести пароль Wi-Fi (как показано на рисунке 1.44), далее заблокируйте заднюю панель батареи, в то же время нажмите клавишу «SET» для автоматического сопоставления модели.



图 1.45



图 1.46

После выполнения вышеуказанной операции вы войдете в поиск. Найденное вами устройство будет указано в приложении (как показано на рисунке 1.45).

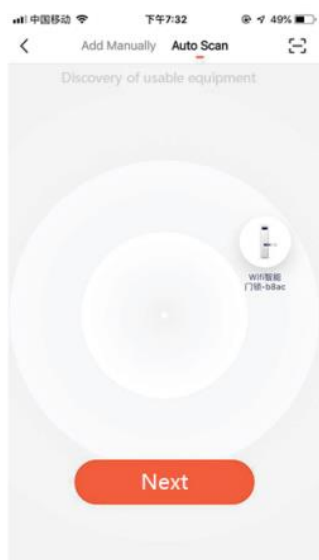
### 8. Использование приложения «TuYa» для блокировки двери

Через приложение вы можете осуществлять удаленное открытие замка, удаленную выдачу пароля, генерацию временного пароля, управление участниками приложения, запрос информации об открытых дверях, связь с умным домом и т. д.

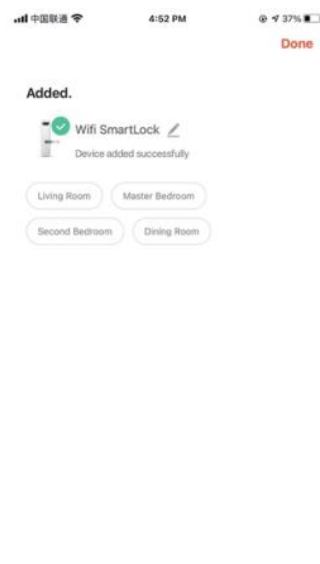
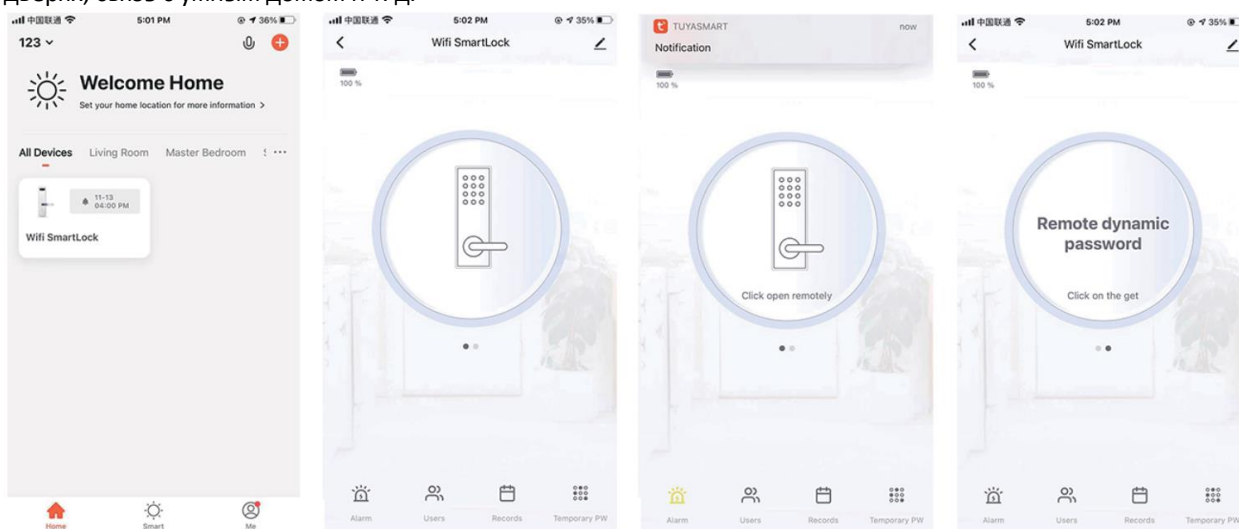

2.1

2.2

2.3

2.4

Откройте «Doodle APP», как показано на рисунке 2.1, и нажмите «Умный дверной замок WIFI (WIFI smart door lock)», чтобы войти в интерфейс управления дверным замком, как показано на рисунке 2.2.

### 9. Функция дистанционного открытия двери

Если кто-то подойдет к замку и нажмет клавишу «9+#» или клавишу дверного звонка (рисунок 2.3).

### 10. Функция временного пароля на 5 минут

Как показано на рисунке 2.2, нажмите на замок и сдвиньте влево, чтобы войти в интерфейс генерации временного пароля. Нажмите, чтобы получить генерацию временного пароля.

Как использовать временные пароли:

Активируйте клавиатуру. Нажмите 9+#, услышите долгий звук, и немедленно введите сгенерированный временный пароль (пример: 21905181) для разблокировки.

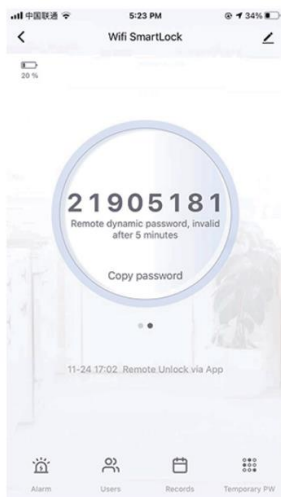

2.5

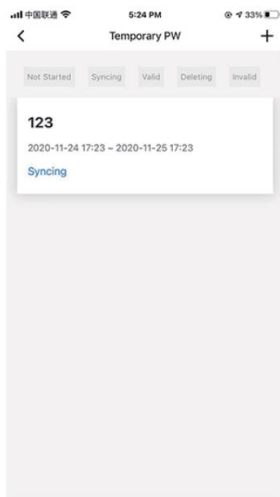

2.6

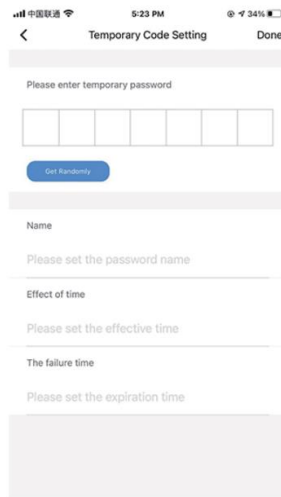

2.7

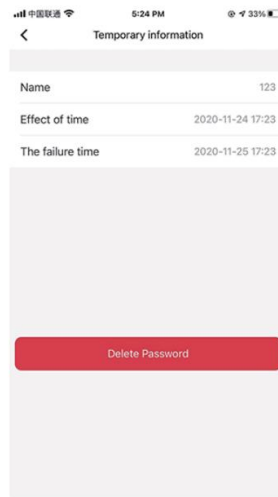

2.8

Функция ограниченного по времени:

В правом нижнем углу временный пароль — это пользовательский временный пароль, который могут использовать друзья или гости, временно остающиеся дома.

Удаление временного пароля:

Нажмите на используемый пароль для входа, как показано на рисунке 2.8, нажмите «Удалить» нажмите на панель блокировки активации и нажмите 9+#, чтобы удалить пароль.

## 11. Управление пользователями

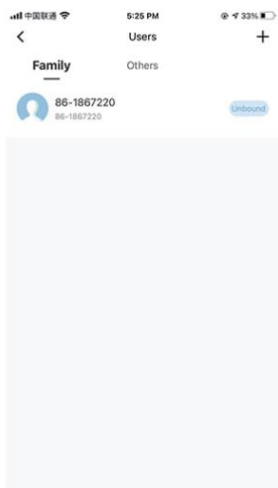

2.9

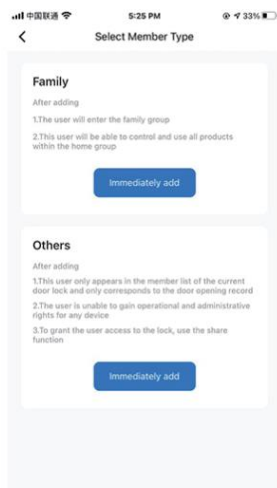

2.10

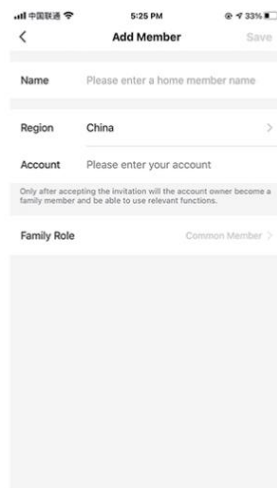

2.11

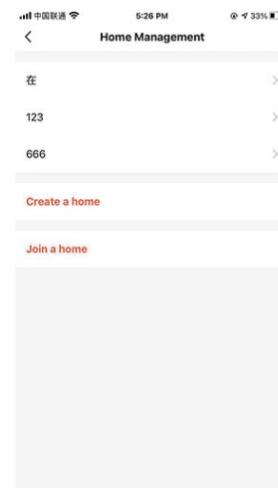

2.12

Нажмите на пользователей, чтобы войти, как показано на рисунке 2.9, нажмите «+» в режиме добавления и выбора пользователей, как показано на рисунке 2.11. Нажмите «!» - «управление семьей» можно увидеть ниже, чтобы присоединиться к семье, нажмите «Согласен», как показано на рисунке 2.12.

## 12. Гарантийное обслуживание неисправного товара

Если в купленном Вами товаре в течение установленного гарантийного срока обнаружены недостатки, Вы по своему выбору вправе:

- потребовать замены на товар этой же марки (этой же модели и (или) артикула)
- потребовать замены на такой же товар другой марки (модели, артикула) с соответствующим перерасчетом покупной цены;
- потребовать соразмерного уменьшения покупной цены;
- потребовать незамедлительного безвозмездного устранения недостатков товара или возмещения расходов на их исправление потребителем или третьим лицом;
- отказаться от исполнения договора купли-продажи и потребовать возврата уплаченной за товар суммы. В этом случае Вы обязаны вернуть товар с недостатками продавцу за его счет.

В отношении **технически сложного товара** Вы в случае обнаружения в нем недостатков по своему выбору вправе:

- отказаться от исполнения договора купли-продажи и потребовать возврата уплаченной за такой товар суммы;
- предъявить требование о его замене на товар этой же марки (модели, артикула) или на такой же товар другой марки (модели, артикула) с соответствующим перерасчетом покупной цены.

Срок предъявления вышеназванных требований составляет 15 дней со дня передачи Вам такого товара. По истечении указанного 15-дневного срока данные требования подлежат удовлетворению в одном из следующих случаев:

- обнаружение существенного недостатка товара (существенный недостаток товара: неустранимый недостаток или недостаток, который не может быть устранен без несоразмерных расходов или затрат времени, или выявляется неоднократно, или проявляется вновь после его устранения);
- нарушение установленных законом РФ «О защите прав потребителей» сроков устранения недостатков товара;
- невозможность использования товара в течение каждого года гарантийного срока в совокупности более чем тридцать дней вследствие неоднократного устранения его различных недостатков.

В случае если Вы приобрели уцененный или бывший в употреблении товар ненадлежащего качества, и были заранее предупреждены о недостатках, из-за которых произошла уценка, в письменной форме, то претензии по таким недостаткам не принимаются.

**Важно! Необходимо использовать услуги квалифицированных специалистов по подключению, наладке и пуску в эксплуатацию технически сложных товаров, которые по техническим требованиям не могут быть пущены в эксплуатацию без участия соответствующих специалистов.**

#### **Условия проведения гарантийного обслуживания**

- Фактическое наличие неисправного товара в момент обращения в сервисный центр;
- Гарантийное обслуживание товаров, гарантию на которые дает производитель, осуществляется в специализированных сервисных центрах;
- Гарантийное обслуживание неисправных товаров, купленных в интернет-магазинах ООО Максмол-групп, возможно в нашем сервисном центре по телефону 8-800-200-85-66
- Срок гарантийного обслуживания не превышает 45 дней;
- Гарантийное обслуживание осуществляется в течение всего гарантийного срока, установленного на товар;
- При проведении ремонта срок гарантии продлевается на период нахождения товара в ремонте.

#### **Право на гарантийный ремонт не распространяется на случаи**

- неисправность устройства вызвана нарушением правил его эксплуатации, транспортировки и хранения.
- на устройстве отсутствует, нарушен или не читается оригинальный серийный номер;
- на устройстве отсутствуют или нарушены заводские или гарантийные пломбы и наклейки;
- ремонт, техническое обслуживание или модернизация устройства производились лицами, не уполномоченными на то компанией-производителем;
- дефекты устройства вызваны использованием устройства с программным обеспечением, не входящим в комплект поставки устройства, или не одобренным для совместного использования производителем устройства;
- дефекты устройства вызваны эксплуатацией устройства в составе комплекта неисправного оборудования;
- обнаруживается попадание внутрь устройства посторонних предметов, веществ, жидкостей, насекомых и т.д.;
- неисправность устройства вызвана прямым или косвенным действием механических сил, химического, термического воздействия, излучения, агрессивных или нейтральных жидкостей,



газов или иных токсичных или биологических сред, а так же любых иных факторов искусственного или естественного происхождения, кроме тех случаев, когда такое воздействие прямо допускается «Руководством пользователя»;

- неисправность устройства вызвана действием сторонних обстоятельств (стихийных бедствий, скачков напряжения электропитания и т.д.);
- неисправность устройства вызвана несоответствием Государственным Стандартам параметров питающих, телекоммуникационных и кабельных сетей;
- иные случаи, предусмотренные производителями.

**Гарантийные обязательства не распространяются на расходные элементы и материалы (элементы питания, картриджи, кабели подключения и т.п.).**

### **Товар надлежащего качества**

Вы вправе обменять товар надлежащего качества на аналогичный товар в течение 14 дней, не считая дня покупки.

Обращаем Ваше внимание, что основная часть нашего ассортимента – **технически сложные товары** бытового назначения (электроника, фотоаппаратура, бытовая техника и т.п.).

Указанные товары, согласно [Постановлению Правительства РФ от 31.12.2020 № 2463](#), обмену как товары надлежащего качества не подлежат. Возврат таких товаров не предусмотрен [Законом РФ от 07.02.1992 № 2300-1](#).

### **Товар ненадлежащего качества**

Если в приобретенном Вами товаре выявлен недостаток вы вправе по своему выбору заявить одно из требований, указанных в [ст.18 Закона РФ от 07.02.1992 № 2300-1 \(ред. от 11.06.2021\) О защите прав потребителей](#). Для этого можете обратиться в сервисный центр Максмолл по телефону 8-800-200-85-66. Тем не менее, если указанный товар относится к технически сложным, утв. [Постановлением от 10 ноября 2011 г. № 924](#), то указанные в ст.18 требования могут быть заявлены только в течение 15 календарных дней с даты покупки.

По истечении 15 дней предъявление указанных требований возможно в случаях если:

- обнаружен существенный недостаток;
- нарушены сроки устранения недостатков;
- товар не может использоваться в совокупности более тридцати дней в течение каждого года гарантийного срока в связи с необходимостью неоднократного устранения производственных недостатков.

Если у вас остались какие-либо вопросы по использованию или гарантийному обслуживанию товара, свяжитесь с нашим отделом технической поддержки в чате WhatsApp. Для этого запустите приложение WhatsApp. Нажмите на значок камеры в правом верхнем углу и отсканируйте QR-код приведенный ниже камерой вашего смартфона.

Сервисный Центр  
Контакт WhatsApp



**Приятного использования!**